

GATOS HIDRÁULICOS DE BOTELLA

CARACTERÍSTICAS

De botella:

- > De 2 a 32 toneladas de carga.
Dispositivo hidráulico de subida,
y valvula de seguridad en bajada.
Tornillo de regulación.

De carretilla:

- > Con capacidad de 2 toneladas de carga.
Dispositivo de subida y valvula de seguridad en bajada.
Tornillo de regulación.
- > Elevación manual mediante el mango de sujeción.

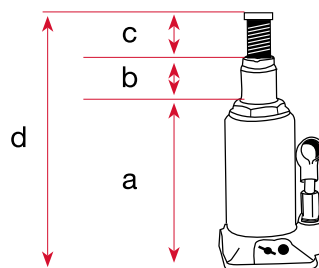
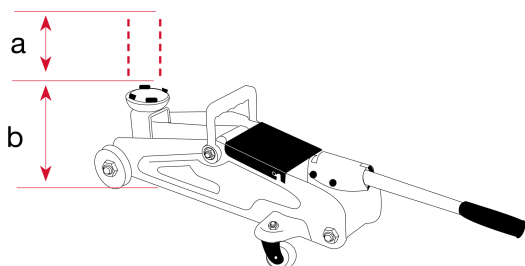
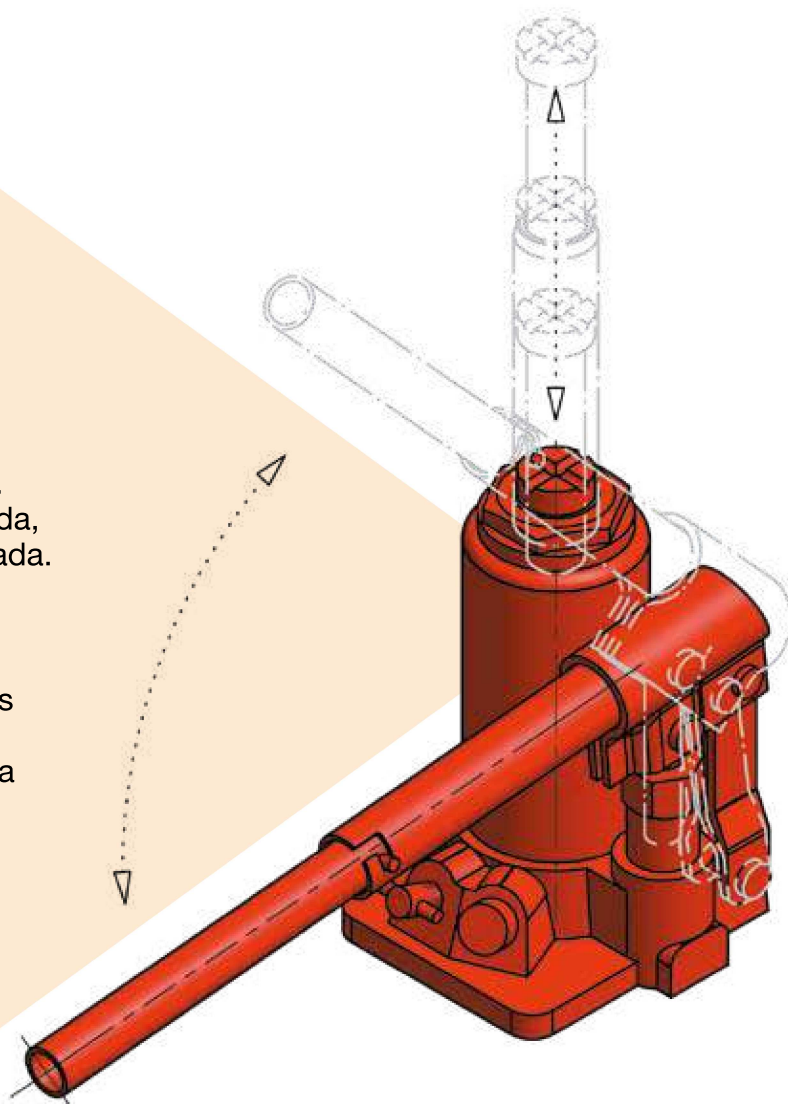

2 TONELADAS DE CARGA

DE BOTELLA	REF. G80101
Mínima altura de elevación	145 mm (a)
Recorrido de elevación	90 mm (b)
Husillo de aproximación	60 mm (c)
Max. altura de elevación	295 mm (d)
Peso neto	2,20 Kg

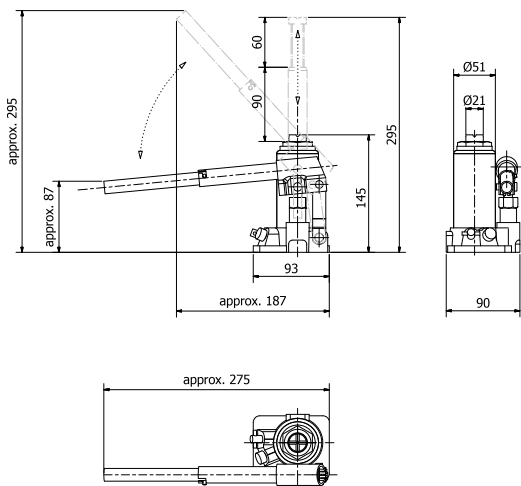

4 TONELADAS DE CARGA

DE BOTELLA	REF. G80102
Mínima altura de elevación	180 mm (a)
Recorrido de elevación	120 mm (b)
Husillo de aproximación	50 mm (c)
Max. altura de elevación	350 mm (d)
Peso neto	3,20 Kg

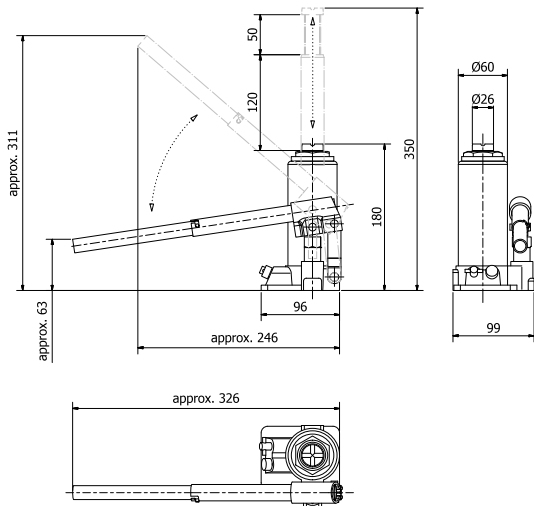

6 TONELADAS DE CARGA

DE BOTELLA

REF. **G80103**

Mínima altura de elevación	197 mm (a)
Recorrido de elevación	130 mm (b)
Husillo de aproximación	65 mm (c)
Max. altura de elevación	392 mm (d)
Peso neto	4,20 Kg

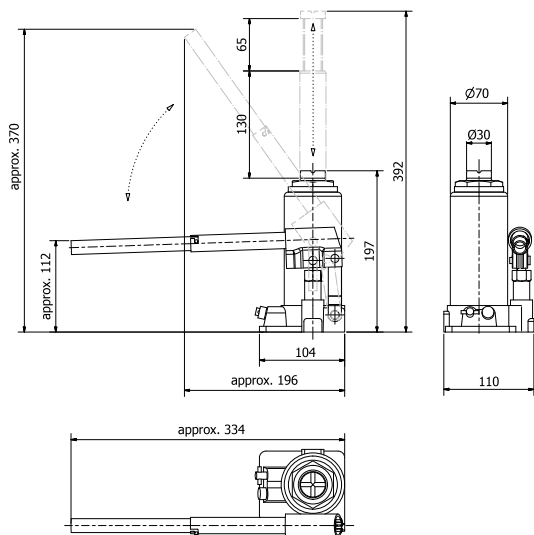

8 TONELADAS DE CARGA

DE BOTELLA

REF. **G80104**

Mínima altura de elevación	200 mm (a)
Recorrido de elevación	125 mm (b)
Husillo de aproximación	70 mm (c)
Max. altura de elevación	395 mm (d)
Peso neto	4,80 Kg

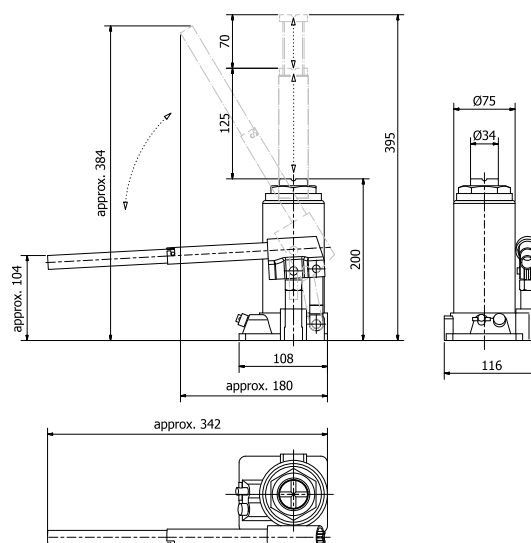

10 TONELADAS DE CARGA

DE BOTELLA REF. **G80105**

Mínima altura de elevación	200 mm (a)
Recorrido de elevación	125 mm (b)
Husillo de aproximación	70 mm (c)
Max. altura de elevación	395 mm (d)
Peso neto	5,20 Kg

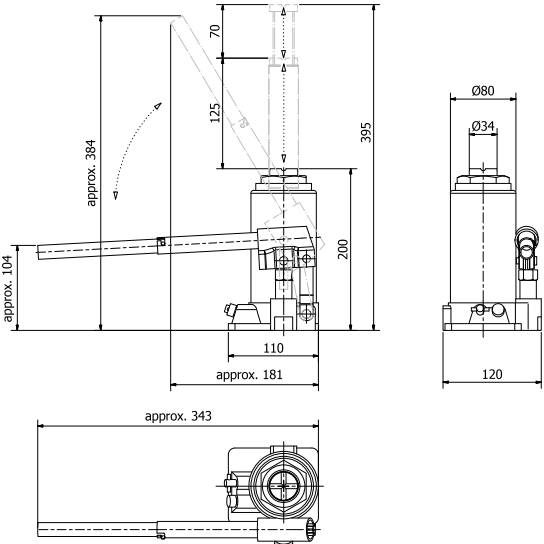

12 TONELADAS DE CARGA

DE BOTELLA REF. **G80106**

Mínima altura de elevación	208 mm (a)
Recorrido de elevación	145 mm (b)
Husillo de aproximación	70 mm (c)
Max. altura de elevación	423 mm (d)
Peso neto	6,80 Kg

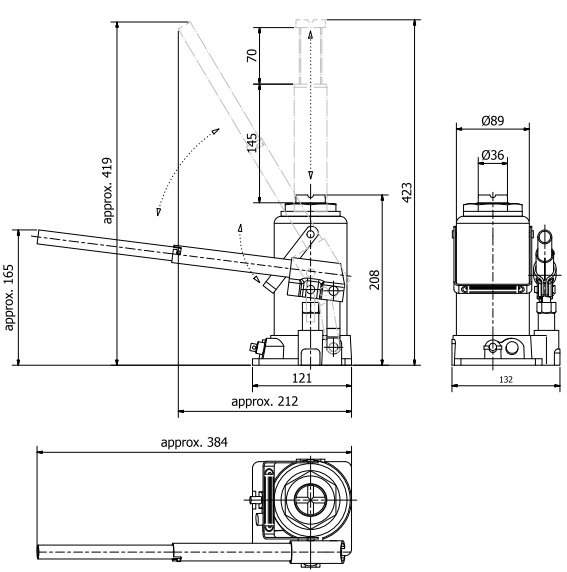

16 TONELADAS DE CARGA

DE BOTELLA

REF. **G80107**

Mínima altura de elevación	220 mm (a)
Recorrido de elevación	150 mm (b)
Husillo de aproximación	60 mm (c)
Max. altura de elevación	430 mm (d)
Peso neto	7,50 Kg

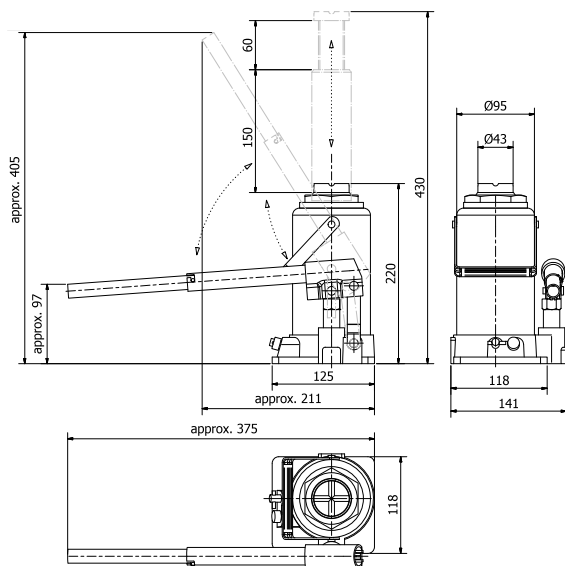

20 TONELADAS DE CARGA

DE BOTELLA

REF. **G80108**

Mínima altura de elevación	235 mm (a)
Recorrido de elevación	160 mm (b)
Husillo de aproximación	60 mm (c)
Max. altura de elevación	455 mm (d)
Peso neto	10 Kg

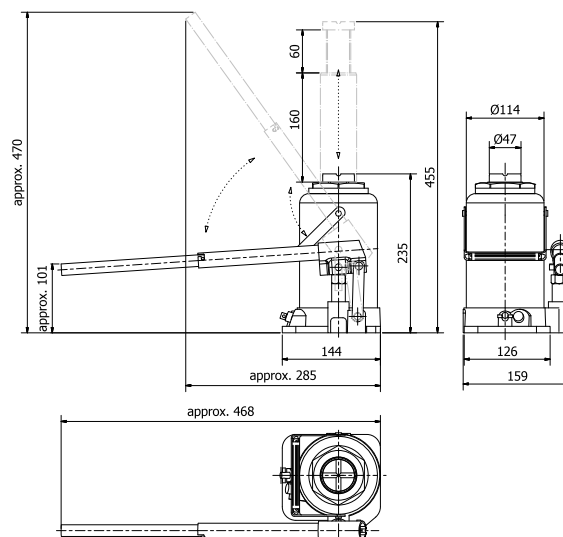

32 TONELADAS DE CARGA

DE BOTELLA REF. **G80109**

Mínima altura de elevación	255 mm (a)
Recorrido de elevación	170 mm (b)
Husillo de aproximación	-- mm (c)
Max. altura de elevación	425 mm (d)
Peso neto	13 Kg

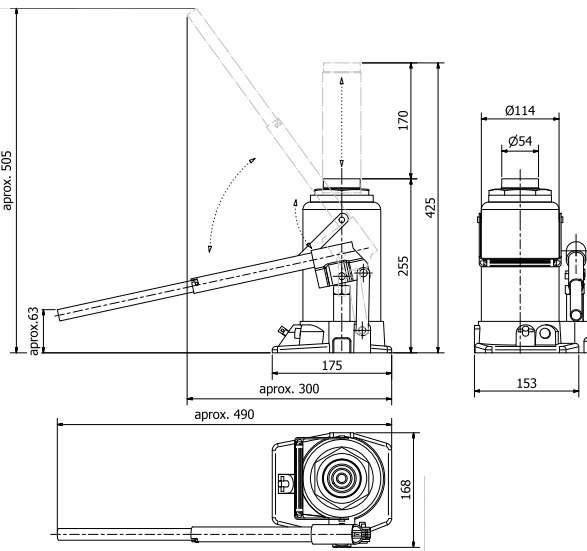

2 TONELADAS DE CARGA

DE CARRETILLA REF. **G70101**

Mín. altura de elevación del suelo	185 mm (b)
Nivel de elevación	185-340 mm (a)
Recorrido de elevación	155 mm
Capacidad de carga	2 toneladas
Peso	8,3 Kg

